

ATENÇÃO
Antes de retirar o equipamento da
embalagem, leia atentamente este manual.

MANUAL DO USUÁRIO
CORTADORES
101-S / 101-SA

FILIZOLATM

BEYOND TECHNOLOGY

ÍNDICE

1. EMBALAGEM/MONTAGEM	pág. 03
2. CARACTERÍSTICAS	pág. 04
PRINCIPAIS COMPONENTES	pág. 04
3. INSTALAÇÃO	pág. 04
4. OPERAÇÃO DE CORTE	pág. 05
5. CUIDADOS E MANUTENÇÃO	pág. 05
LUBRIFICAÇÃO	pág. 05
LIMPEZA DO CORTADOR	pág. 06
MONTAGEM APÓS LIMPEZA	pág. 06
AFIAÇÃO DA LÂMINA	pág. 06
6. GARANTIAS	pág. 07
7. ASSISTÊNCIA TÉCNICA	pág. 07

1. EMBALAGEM / MONTAGEM

Para desembalar seu cortador, proceda da seguinte forma:

- Posicione a caixa no chão ou em uma base firme.
- Retire as proteções plásticas e os calços de papelão visíveis na parte superior da embalagem.
- Rasgue a caixa de papelão deixando o equipamento livre em todo o seu redor (cuidando para não utilizar ferramentas cortantes que possam danificar o corpo do equipamento).
- Retire o carro do cortador puxando-o no sentido indicado, evitando contato com a mesa.

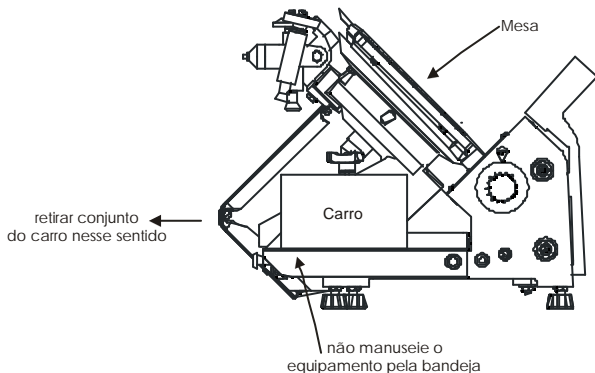

Posicione o cobre esmeril e com o botão fixe-o no local conforme figura abaixo:

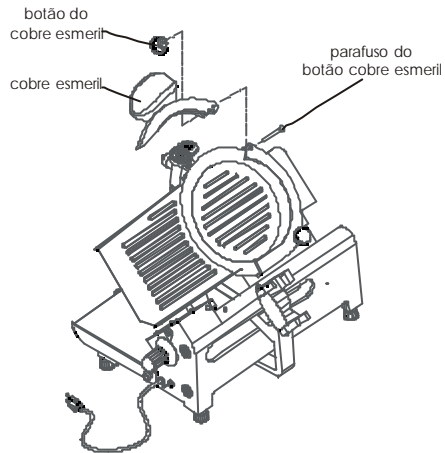

Posicione o carro, aperte o manípulo (manopla de 3 pontas somente para 101-SA) conforme indicado na figura abaixo:

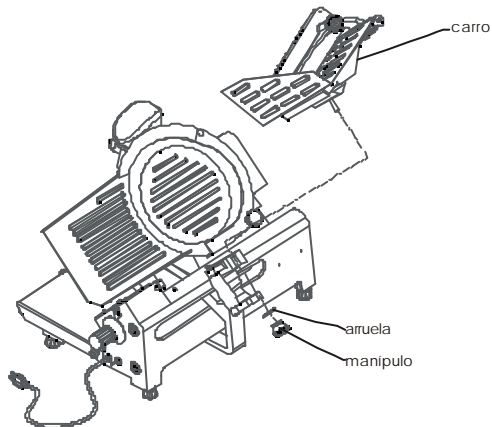

2. CARACTERÍSTICAS

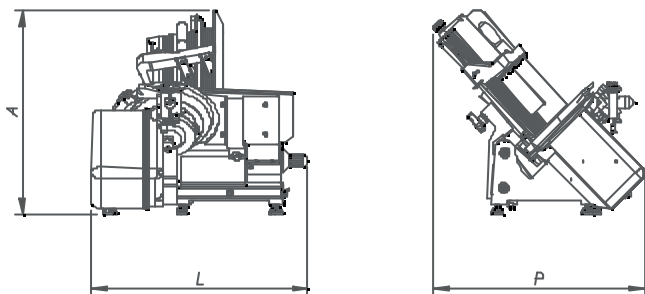

	101-S	101-SA
lâmina (Ø)	310	310
graduação de espessura	0 - 25mm	0 - 25mm
capacidade útil de corte	Ø215 x 270mm	Ø215 x 315mm
velocidade de corte	-	42 fatias
peso líquido(Kg)	48	54
potência (CV)	1/3	1/3
dimensões(AxLxP)	540 x 655 x 580	600 x 655 x 580

Consumo (VA): ~350 - 110 ou 220V 60HZ.

Alimentação máx. -15% a +10%.

OBS. Para alteração de frequência para 50HZ e demais alterações, consultar a **Assistência Técnica FILIZOLA**.

ATENÇÃO: Produto ligado originalmente de fábrica em 220V.

NOTA: Chave seletora de tensão localizada na parte inferior do equipamento.

PRINCIPAIS COMPONENTES

101-S

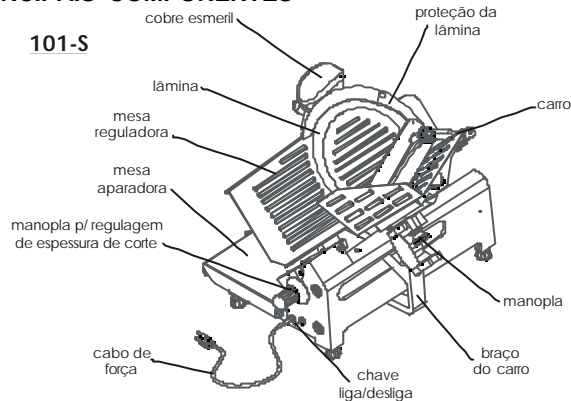

101-SA

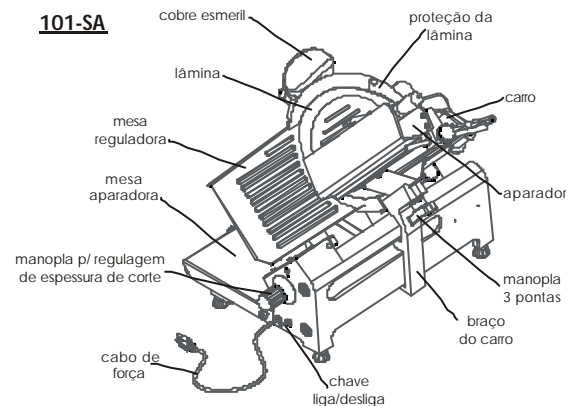

3. INSTALAÇÃO

- **IMPORTANTE:** Antes de conectar o plug na rede elétrica certifique-se que o aparelho está desligado e que a rede elétrica esteja operando em 220V.

4. OPERAÇÃO DE CORTE

101-S

Com o cortador desligado:

- Coloque a peça a ser cortada no carro porta frios.
- Regule a espessura através da manopla.
- Apoie o empurrador sobre a peça de frios.
- Ligue o cortador, e movimente o suporte do carro através do conjunto do braço.

ATENÇÃO: O movimento do porta frios por qualquer outra parte estará sujeito a riscos de acidentes.

101-SA

Com o cortador desligado:

- Coloque a peça a ser cortada no carro porta frios.
- Ajuste o aparador de acordo com o tamanho da peça a ser fatiada.
- Regule a espessura através da manopla.
- Apoie o empurrador sobre a peça de frios.
- Ligue o cortador, o movimento do carro é automático.

5. CUIDADOS E MANUTENÇÃO

LUBRIFICAÇÃO

- Nunca utilize óleo comum, utilize somente óleo atóxico G.A.4169247 da Filizola.
- Lubrifique regularmente os locais conforme indicado com 3 a 4 gotas de óleo e movimente o conjunto do carro em todo o seu curso.
- A corrente tracionadora do carro automático (101SA) deve ser lubrificada com óleo atóxico G.A. 4169247 após a higienização do cortador.
- O óleo atóxico G.A. 4169247 é comercializado pela assistência técnica da Filizola, entre em contato: (11) 2134-1360 ou pelo e-mail: assistenciatecnica@filizola.com.br

101-S

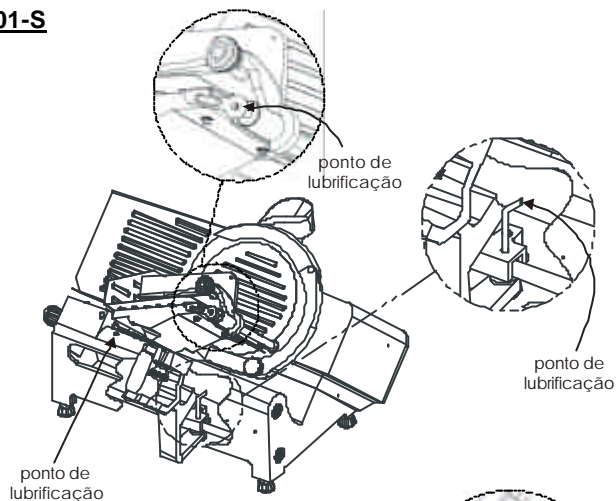

101-SA

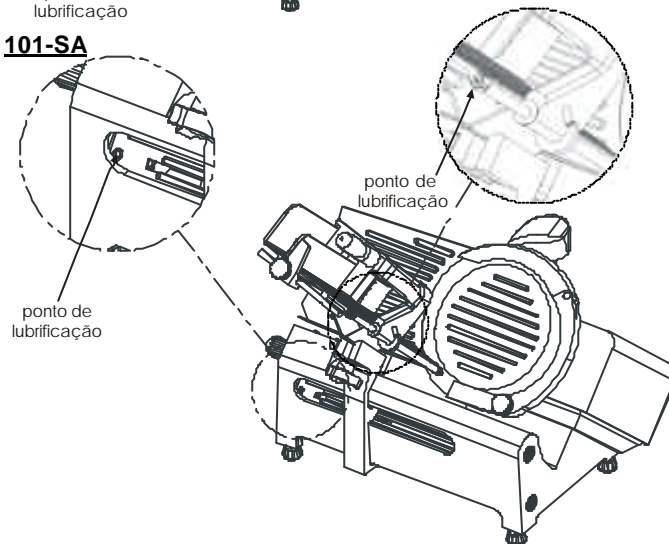

LIMPEZA DO CORTADOR

- Desligue o cortador da rede elétrica.
- Gire a manopla de regulagem da mesa no sentido horário até o ponto zero.
- Retire os dois botões de fixação da proteção da lâmina.
- Remova a proteção da lâmina.
- Solte o conjunto do esmeril e remova-o.
- O uso de E.P.I é recomendado nessa operação, use luvas com malha de aço.

ATENÇÃO:

A operação de limpeza deve ser feita com muita atenção, sem distrações. PERIGO DE CORTE. O uso de EPI, luvas de segurança “malha de aço”, é obrigatório.

A limpeza deve ser feita com pano úmido sobre a superfície da lâmina, com movimentos lentos do centro para fora, em ambos os lados da lâmina.

- Enxugar do mesmo modo, utilizando um pano seco.
- Lave o cople lâmina, o aparador de resíduos, o carro e o conjunto do esmeril.
- Nos locais de difícil acesso utilizar um pincel ou escova.

MONTAGEM APÓS A LIMPEZA

101-S

- Recoloque o conjunto do esmeril.
- Recoloque o aparador para resíduos.
- Coloque o carro porta frios e fixe-o com a manopla.

101-SA

- Recoloque o conjunto do esmeril.
- Recoloque o aparador para resíduos.
- Coloque o carro porta frios e fixe-o com a manopla de três pontas.

IMPORTANTE:

A manopla deverá ficar bem apertada para evitar danos ao equipamento.

AFIAÇÃO DA LÂMINA

ATENÇÃO:

Antes de iniciar o procedimento de afiação é importante a remoção dos resíduos e gordura da lâmina.

Proceda conforme o item, **LIMPEZA DO CORTADOR**.

Uma vez feito isto gire a manopla de regulagem da espessura para a posição ZERO.

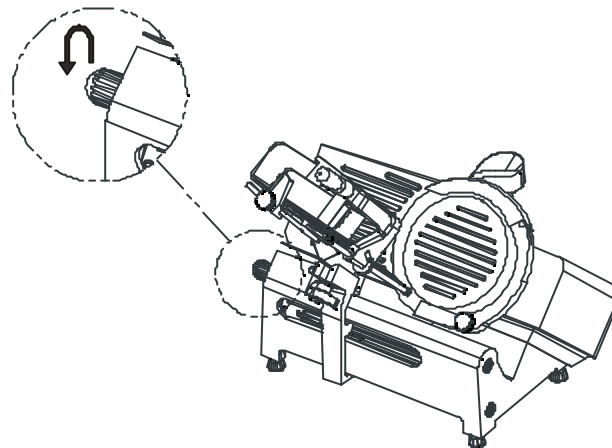

- Gire o botão de fixação do esmeril no sentido anti-horário, soltando o conjunto do esmeril.

- Levante o conjunto do esmeril, gire-o 180°, abaixe-o até o batente e fixe o conjunto apertando o botão de fixação.

- O uso de E.P.I é recomendado nessa operação, use luvas e óculos de proteção.

- Levante o protetor, puxe o pino trava e posicione o afiador. Ligue a máquina, empurre o rebolo da direita para afiar mantendo-o nesta posição de 10 a 15 segundos.

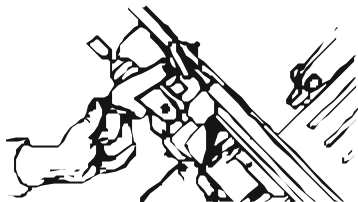

- Após esta operação puxe o botão do rebolo da esquerda de 2 a 3 segundos para eliminar a rebarba causada pela afiação.

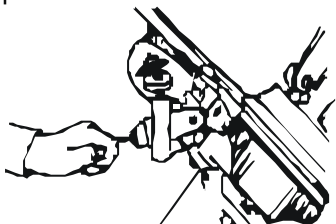

- Desligue a máquina e retorne o conjunto do esmeril na posição inicial.

- Gire o botão de fixação do conjunto do esmeril no sentido horário para fixação do conjunto.

Importante

Após a afiação é recomendável e necessário o procedimento de limpeza dos rebolos da lâmina, e de toda a área adjacente com um pano umedecido em álcool.

OBS.: Recomenda-se realizar a afiação semanalmente.

6. GARANTIAS

Preencha e guarde o **TERMO DE GARANTIA** e **NOTA FISCAL** (ou cópia) do seu cortador.

Ao requisitar a Assistência Técnica, apresente a Nota Fiscal e o Termo de Garantia.

7. ASSISTÊNCIA TÉCNICA

A FILIZOLA garante a Assistência Técnica e a reposição de peças originais através de sua rede de revendas.

Procure o revendedor que efetuou a venda, ou diretamente pela Central de Atendimento Técnico FILIZOLA.

Assistência Técnica SP: (11) 2134-1360 / 1350

Demais Localidades: 0800 16 64 45

e-mail: assistenciatecnica@filizola.com.br



SISTEMA DE QUALIDADE
ISO 9001

VENDAS

0800 17 80 77

ASSISTÊNCIA TÉCNICA

0800 16 64 45

www.filizola.com.br

Filizola S.A. Pesagem e Automação
Rua João Ventura Batista, 450
CEP 02054-100 - São Paulo/SP - Brasil
www.filizola.com.br

VENDAS :
0800 17 80 77
(11) 2195-8948
filialsaopaulo@filizola.com.br

ASSISTÊNCIA TÉCNICA :
0800 16 64 45
(11) 2195-1350 / 1360
assistenciatecnica@filizola.com.br

